

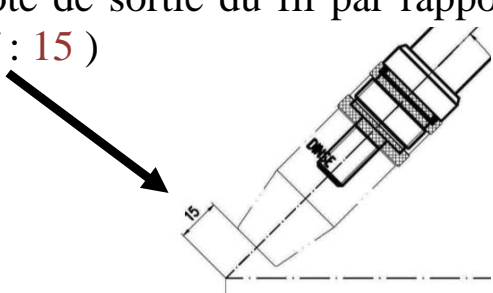

FORMULAIRE A REMPLIR POUR MIGRER D'UNE ANCIENNE VERS UNE NOUVELLE GENERATION DE MATERIEL DINSE EN CONSERVANT SON POINT ARC (TCP)

Société	
Adresse du site	
Contact	
Téléphone	
Mail	

1	Envoyer une photo de l'ensemble à changer complet monté sur le robot du point de fixation de l'anticollision sur le robot à la lance avec le support.	
2	Marque de votre robot	
3	Modèle de votre robot	
4	Quelle est la longueur du faisceau de l'extrémité du connecteur euro à l'entrée du boîtier ?	
5	Connaître le stickout, côte de sortie du fil par rapport à la buse à gaz au repos. (Nf : 15)	
		



6 Quelles sont les coordonnées en X et en Z du point arc (TCP) stickout inclus

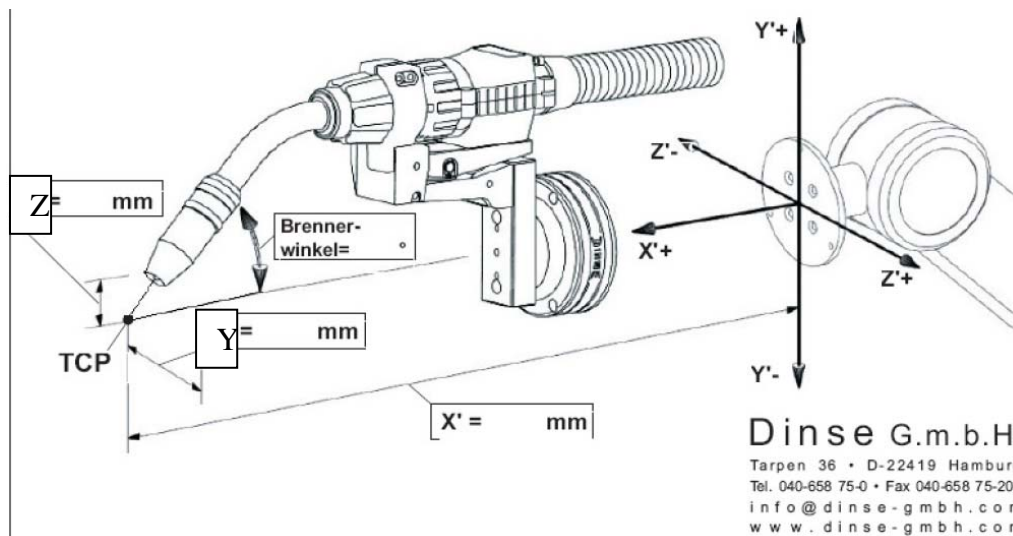

Quel est l'angle et la puissance (52x ou 54x par exemple) de la lance.

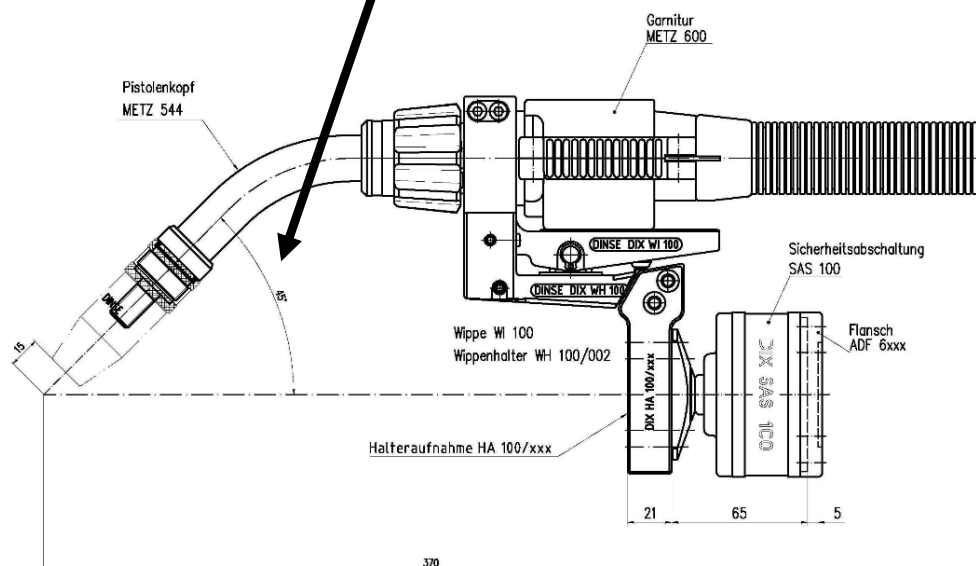



BONNEFON

Vos commentaires :



Systemes et fournitures industrielles pour soudage et coupage.

BONNEFON SAS : 7 avenue de la Piaudière – BP 17503 – 44275 NANTES Cedex 2 - Tel : 02.40.75.63.83 - fax : 02.40.04.08.51

Mail : contacts@bonnefonsoudure.fr - Site : www.bonnefonsoudure.fr

SAS au capital de 228650 euros – APE : 4669B – TVA : FR67 391944394 – SIRET : 391.944.394.00017